

BIGAB®

HAKENLIFT-SYSTEM

 FORSMW



www.forsmw.de

DIE BIGAB - KOLLEKTION



Inhalt

BIGAB 7–10 / 8–12.....	3
BIGAB 10–14 / 14–17.....	4
BIGAB 15–19 / 17–20.....	6
BIGAB B-SERIE – B12 / B20.....	8
BIGAB Z-Kräne	11
BIGAB Kipp-Hänger	12
Ausstattung.....	14
Kippbrücken.....	16
Reifen.....	17
Technische Daten.....	18

Informationen zu weiteren Ausrüstungsoptionen finden Sie am Ende dieser Broschüre. Bitte beachten Sie, dass dieser Katalog nur für das angegebene Land gilt. Änderungen ohne Vorankündigung sind vorbehalten. Alle Abbildungen dienen nur der Veranschaulichung. Die Erfüllung nationaler, regionaler oder lokaler Anforderungen, die über die CE-Zulassung oder etwas Gleichwertiges hinausgehen, liegt nicht in der Verantwortung des Herstellers. Gewichtsangaben und andere Informationen beziehen sich auf die technische Kapazität des Geräts unter idealen Bedingungen. Lokale Vorschriften müssen beachtet werden.

Präsentation

Das BIGAB Hakenliftsystem ist ein original schwedisches Produkt, das vor über 45 Jahren in Schweden entwickelt wurde. Der Visionär hinter BIGAB ist Göte Håkansson.

Er beschreibt die Entstehung des Hakenlifters so: „Die Idee für einen Hakenlifter wuchs in mir schon eine lange Zeit. Ich sah die Anhänger, die damals von den Bauern genutzt wurden. Es waren Anhänger, die durch ihre Unflexibilität nur an ein paar Tagen im Jahr genutzt wurden. Aus finanzieller Sicht waren sie keine gute Investition. Die Anhänger wurden nie abgenutzt und die Reifen

trockneten aus, da die Anhänger so selten im Einsatz waren. Der erste BIGAB war der BIGAB 12-15, ein treuer Weggefährte, der noch bis 2024 produziert wurde.“

25 Jahre nach der Entwicklung des ersten Hakenlifters wurde die Produktion von Schweden nach Estland verlagert. Es dauerte nicht lange, bis etwas, das vorher ein Jahr bis zur Fertigstellung brauchte, nun innerhalb von zwei Wochen zur Auslieferung bereit ist. So geht es nun 20 Jahre später in der gleichen Fabrik weiter.

Die BIGAB Hakenlifter gehören heute zu den am häufigsten verkauften in Europa. In mehr als 40 Jahren hat BIGAB seinen hohen Qualitätsstandard

bewiesen und ist zu einem echten Liebling bei den Kunden geworden. Unsere lange Erfahrung mit Hakenliftern und das Feedback der Kunden zu unseren Maschinen haben uns zu den Besten der Branche gemacht.

Heute umfasst die BIGAB Produktpalette neben den Hakenliftern auch Z-Kräne, Kippanhänger und Container. BIGAB gehört seit 1999 zusammen mit der Forstmarke FARMA zur FORS MW Gruppe. Fors MW ist stets bestrebt, an der Spitze der Entwicklung zu stehen – so können wir die beste Kombination aus durchdachten Designlösungen, hoher Qualität und attraktiven Preisen bieten.

7-10

Der BIGAB 7-10 ist ein starkes und zuverlässiges Modell, das gleichzeitig leicht und wendig ist. Seine Vielseitigkeit und Robustheit machen ihn ideal für Anwender, die einen Anhänger für weniger schwere Transporte in engen Räumen benötigen, wie zum Beispiel bei Arbeiten in Wohngebieten oder Parks. Aufgrund dieser Eigenschaften gehört er zu unseren meistverkauften Modellen.



Standardausstattung	
Mechanisches Pendelfahrwerk	Rücklichter – LED
Trommelbremsen auf 2 Achsen	Stützfuß – mechanisch
Zugdeichsel – höhenverstellbar	Hakenarm – fest
Rahmen/Fahrwerk – hydraulisch	Containersicherung – mechanisch

Optionen		
Verschiedene Werkzeugkästen	Rahmensteuerung	Reifenoptionen
		

Die Fotos zu den Optionen dienen der Veranschaulichung.

	7-10	8-12
Reifengröße	400/60-15,5	400/60-15,5
Notwendige Hydraulik an der Zugmaschine	2 doppelt wirkende	2 doppelt wirkende
Max. Hakenlast (in kg)	7 000	8 000
Max. Kipplast (in kg)	8 000	10 000
Geeignete Ladeflächenlänge (in mm)	4 150–4 600	4 150–4 600
Chassisgewicht: Standardausstattung (in kg)	2 000	2 200

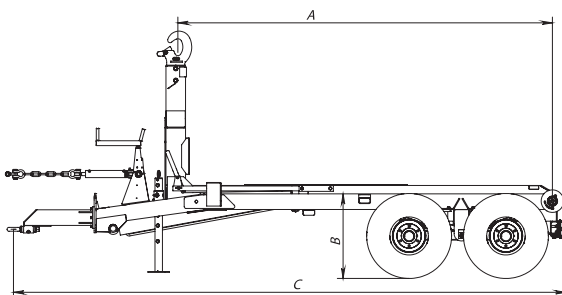

	A (mm)	B (mm)	C (mm)
7-10	3 830	860	5 655
8-12	3 830	895	5 680

Skizze – nicht maßstabsgetreu.

8-12

Der BIGAB 8-12 ist seit 40 Jahren ein bewährtes Produkt in unserem Sortiment. Er zeichnet sich durch sein leichtes und flexibles Design aus und bietet einen robusten Rahmen sowie eine höhere Ladekapazität im Vergleich zum 7-10 Modell. Aufgrund seines stabilen Rahmens ist er besonders gut für die Arbeit mit einem Radbagger geeignet.



10-14

Der BIGAB 10–14 überzeugt mit herausragender Qualität und höchster Funktionalität – ideal für den professionellen Einsatz! Seine kompakte Bauweise sorgt für außergewöhnliche Wendigkeit, während die robuste Konstruktion eine lange Lebensdauer garantiert.

Dank seiner hohen Standsicherheit beim Kippen sowie beim Auf- und Absetzen meistert der Anhänger jede Herausforderung. Besonders praktisch für Betriebe mit mehreren Fahrern: Der feste Hakenarm und die einfache Handhabung machen den BIGAB 10–14 zum zuverlässigen Partner für den täglichen Einsatz. BIGAB 10–14 – Robust, zuverlässig, einfach zu bedienen!



Bestseller!



Optionen

Kotflügel



Elektrisches Steuerventil



Doppelt wirkende
Anschlüsse am Hakenarm



Die Fotos zu den Optionen dienen der Veranschaulichung.

Standardausstattung	
Trommelbremsen auf 2 Achsen	
Zugdeichsel – verstellbar	
Rahmensicherung – hydraulisch	
Rücklichter – LED	

10-14	14-17
Mechanisches Pendelfahrwerk	Boogiefederung
Stützfuß – mechanisch	Stützfuß – hydraulisch
Hakenarm – fest	Hakenarm – ausklappbar
Fahrwerksperrung – hydraulisch	Kippen/Auf-/Absetzen – hydraulisch
Erhöhung ON/OFF Ventil 4. Zusatzfunktion	

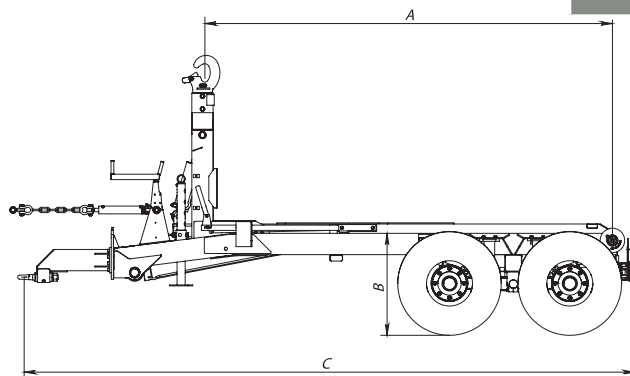

	A (mm)	B (mm)	C (mm)
10-14	3 830	930	5 740
14-17	3 830	920	5 740

Skizze – nicht maßstabsgetreu.

	10-14	14-17
Reifengröße	500/50-17	500/50-17
Notwendige Hydraulik an der Zugmaschine	2 doppelt wirkende	Elektrisches Steuer-ventil, Druck und freier Rücklauf
Max. Hakenlast (in kg)	10 000	14 000
Max. Kipplast (in kg)	12 000	14 000
Geeignete Ladeflächenlänge (in mm)	4 150–4 600	4 150–4 600
Chassisgewicht: Standardausstattung (in kg)	2 300	2 900



Der BIGAB 14-17 ist besonders für Anwender geeignet, die einen Anhänger mit Vollausrüstung und einem hervorragendem Preis-Leistungsverhältnis suchen.



15-19

Beliebte wahl

Standardausstattung

Zwei hydraulische Anschlüsse am Hakenarm	Rahmensicherung – hydraulisch
Trommelbremsen auf 2 Achsen	Rücklichter – LED
Zugdeichsel – verstellbar	

15-19

17-20

Mechanisches Pendelfahrwerk	Tandem-Parabelfahrwerk
Kippen/Auf-/Absetzen – mechanisch	Kippen/Auf-/Absetzen – hydraulisch
Hakenarm – ausklappbar	Hakenarm – ausklappbar
Fahrwerk – hydraulisch	Kotflügel – vorne/hinten
Stützfuß – mechanisch	ON/OFF Ventilfunktionen

15-19

Der BIGAB 15-19 gehört seit Jahren zu unseren bewährten Bestsellern und überzeugt zahlreiche zufriedene Kunden. Dank seiner Vielseitigkeit ist er ideal für den Einsatz in der Landwirtschaft, Industrie, Bauwirtschaft sowie in der Abfallentsorgung.

Dieses Modell ist perfekt für Anwender, die einen großzügigen Anhänger für unterschiedlichste Transportanwendungen benötigen. Es lässt sich problemlos mit LKW-Kippbrücken kombinieren und bietet durch den ausklappbaren Hakenarm sowie den robusten Rahmen eine hohe Zuladung und maximale Zuverlässigkeit.

Zusätzlich ist der BIGAB 15-19 mit verschiedenem Sonderzubehör und einer Auswahl an Reifentypen individuell anpassbar. Die Konstruktion ist für eine Ladeflächenlänge von 5.500–6.000 mm ausgelegt und ermöglicht so flexible Transportlösungen. BIGAB 15-19 – Ihr zuverlässiger Partner für schwere Lasten!



Optionen

Hydraulische steuerung kippen/auf-/absetzen

Federung



Die Fotos zu den Optionen dienen der Veranschaulichung.

17-20

Der BIGAB 17–20 basiert auf der bewährten Konstruktion des BIGAB 15–19, bietet jedoch werksseitig eine umfangreiche Ausstattung. Dieses Modell ist ideal für Anwender, die einen hochwertigen Anhänger mit zahlreichen Standardfunktionen suchen – bereit für den sofortigen Einsatz ohne zusätzliche Anpassungen. Mit seiner robusten Bauweise und durchdachten Konstruktion gewährleistet der BIGAB 17–20 eine hohe Zuverlässigkeit, Vielseitigkeit und Belastbarkeit in verschiedensten Einsatzbereichen. BIGAB 17–20 – Die perfekte Wahl für anspruchsvolle Profis!



17-20

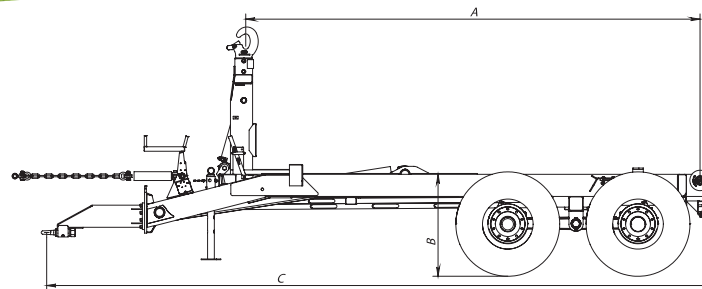

	A (mm)	B (mm)	C (mm)
15–19	5 130	1 150	7 520
17–20	5 130	1 150	7 520

Skizze – nicht maßstabsgetreu.

	15–19	17–20
Reifengröße	500/50-17	600/50-22,5
Notwendige Hydraulik an der Zugmaschine	3 doppelt wirkende	Elektrisches Steuerventil, Druck und freier Rücklauf
Max. Hakenlast (in kg)	16 000	17 000
Max. Kipplast (in kg)	16 000	17 000
Geeignete Ladeflächenlänge (in mm)	5 500–6 000	5 500–6 000
Chassisgewicht: Standardausstattung (in kg)	4 100	4 500

Optionen

Lenkachse



Z-Kran Mehr Informationen auf Seite 11.



Die Fotos zu den Optionen dienen der Veranschaulichung.

BIGAB B Serie – Die nächste Generation BIGAB – Innovation trifft Tradition

Mit Stolz präsentieren wir die neue Generation BIGAB – eine Weiterentwicklung, die auf über 8.000 verkaufte Modelle und jahrzehntelange Erfahrung aufbaut. Dank ausgeklügelter Funktionen, durchdachter Lösungen und benutzerfreundlicher Details setzen wir neue Maßstäbe in der Welt der Hakenlifter. Die neue Serie ist robust, langlebig und perfekt für den anspruchsvollen Arbeitsalltag konzipiert.

BIGAB – Die Zukunft des Transports beginnt jetzt!



B20

MERKMALE DES BIGAB B12/B20

Neue Sperre zwischen Kippen und Haken

Die innovative Kippe/Haken-Sperre wird durch das Bewegen des Turms in die hinterste Position aktiviert. Diese verstärkte Konstruktion sorgt nicht nur für mehr Leistung und Sicherheit, sondern spart zudem eine Hydraulikfunktion ein – für noch effizienteres Arbeiten.

Neuer Bogie Block – mehr Stabilität und Sicherheit

Die BIGAB B-Serie ist mit einem weiterentwickelten Bogie Block ausgestattet, der die Bewegungen des Hakenlifts über der Hinterachse sperrt. In Kombination mit dem serienmäßigen Rahmensicherungs-Zylinder, der an der Oberlenkerhalterung des Traktors befestigt ist, verhindert er das Aushebeln des Traktors beim Aufladen. Das Ergebnis: ein präziser und sicherer Ladeprozess.

B12 – Noch schneller und leistungsstärker

Der BIGAB B12 setzt neue Maßstäbe in Effizienz und Leistung. Wie sein Vorgänger (12–15) ist er mit einem klappbaren Turm ausgestattet, der einen geringeren Lade- und Abladewinkel ermöglicht und so den Arbeitsprozess optimiert.

20 % schnellerer Betriebszyklus im Vergleich zum Vorgängermodell. Flexibel für Containerlängen von 4.150–5.000 mm (bzw. 4.600 mm je nach Ausführung). Kippwinkel von bis zu 57–60° – abhängig von der Ausstattung mit einer hydraulisch gefederten Deichsel

Mit seiner verbesserten Geschwindigkeit und durchdachten Konstruktion ist der BIGAB B12 die ideale Wahl für effiziente und zuverlässige Transportlösungen.



B12

Die hydraulische Deichsel – Innovation für mehr Komfort und Effizienz

Die hydraulische Deichsel des BIGAB Kipp-Hängers bringt nicht nur mehr Komfort beim Fahren, sondern auch eine leistungsstärkere und effizientere Handhabung. Durch die hydroaktive Deichsel wird der Kippwinkel um 3° erhöht, was die gesamte Funktionalität verbessert. Ein weiterer Vorteil ist der vollständig mechanische Kipp-/Hakentausch. Sobald der Hakenturm in die hintere Position gebracht wird, rastet die Verriegelung ein, und der Containerwechsel kann sofort beginnen. Dies sorgt für einen noch schnelleren und einfacheren Arbeitsablauf. Durch diese Neuerungen kann zudem eine Hydraulikfunktion eingespart werden, was zu einer höheren Effizienz und einem geringeren Wartungsaufwand führt.

B20 – Leistungsstärker, effizienter, zukunftssicher

Der BIGAB B20 ist der direkte Nachfolger des bewährten BIGAB 20–24 und setzt neue Maßstäbe in Sachen Effizienz und Leistung. Dank einer optimierten Geometrie konnte der Betriebszyklus um 15 % beschleunigt werden, was nicht nur Zeit spart, sondern auch den Ölverbrauch reduziert, ohne dabei an Kraft oder Zuverlässigkeit einzubüßen. Ausgestattet mit einem Teleskopturm, bietet der BIGAB B20 höchste Flexibilität für verschiedenste Einsätze. Er kann Container mit einer Länge von 5,5 bis 6,5 Metern problemlos befördern und erreicht einen Kippwinkel von bis zu 55–58 Grad, je nachdem, ob das Modell mit einer hydraulisch gefederten Deichsel ausgestattet ist oder nicht. Mit seiner verbesserten Geschwindigkeit, durchdachten Konstruktion und der bewährten Robustheit ist der BIGAB B20 die perfekte Wahl für professionelle Anwender, die auf maximale Produktivität und Zuverlässigkeit setzen.



Neue lenkbare Deichsel und Funksteuerung – Maximale Flexibilität und Kontrolle

Der BIGAB Kipp-Hänger kann nun mit einer lenkbaren Deichsel ausgestattet werden, die besonders praktisch beim Wenden auf engstem Raum ist. Diese Funktion wird umso wertvoller, wenn es darum geht, auf engem Raum rückwärts zu fahren. Die Deichsellenkung erleichtert nicht nur das Manövrieren, sondern auch das Aufnehmen eines Containers beim Rückwärtsfahren, was den gesamten Arbeitsprozess deutlich effizienter gestaltet. Zusätzlich bietet der BIGAB Kipp-Hänger jetzt die Möglichkeit der Funksteuerung. Mit der neuen Funksteuerung können die verschiedenen Anhängerfunktionen mit nur einem Knopfdruck nacheinander ausgeführt werden. Diese komfortable Steuerung spart Zeit und erhöht die Präzision bei jedem Arbeitsschritt.

BIGAB®

B-SERIE

B12

B20



	B12	B20
Fahrwerksarten:	Mech. Pendel-Bogie-Achse kann mit Parabelfederung bestellt werden (lang/kurz) oder Luftfederung	Mech. Pendel-Achse / Parabelfederfahrwerk / Luftfederung
Fahrzeuglänge: (mit Standarddeichsel) (mm)	5 850	7 770
Leergewicht: Serienausstattung (kg)	2 800	4 520
Ladeflächenlänge: (mm)	4 130	5 700
Last an der Zugöse: Je nach Länge und Position des Behälters (kg)	Up to 3 000	2 500–4 000
Maximale Zuladung während des Containertausches: (kg)	12 000	20 500
Max. Kippkapazität: (kg)	13 000, 57 Grad (60 Grad mit hydr. Deichsel)	20 500
Arbeitsdruck: (MPa)	20	210
Ölvolumen: Minimal verfügbares Ölvolumen, im vollen System (l):	10	23
Erforderliche Traktor Hydraulik Anschlüsse:	3 doppelwirkende (Standard Ausrüstung)	1 Bremsanschluss und 3 doppelwirkende (Standard Ausstattung)
Gesamtgewicht: (kg)	15 800 (hängt von den örtlichen Vorschriften ab)	22 000
Max. Zuladung inkl. Container: (kg)	12 000	20 500
Breite über die Räder: (mm)	Fahrwerk und Reifen abhängig	Variiert nach Fahrgestell und Reifen
Raddimension:	Von 435/50R-19,5 bis 560/45R-22,5	445 bis zu 700
Geeignete Containerlängen: (mm)	4 150–5100/4 600	5 000–6 500

BIGAB®

Z-KRAN



6.6Z

8.0Z



	Z 6,6	Z 8,0
Reichweite (m)	6,6	8
Schwenkachse (in o)	380	380
Teleskophublänge (in m)	1,45	2,65
Gewicht einschl. Greiferschaufel 160 L/Gewicht des Krans (in kg)	1 012/820	1 062/870
Gewicht einschl. Greiferschaufel 200 L/Gewicht des Krans (in kg)	1 022/820	1 072/870
Gewicht einschl. Greifer 0,20*/Gewicht des Krans (in kg)	952/820	1 000/870
Hubkraft gesamte Länge (ausschl. Greifer/Drehvorrichtung) (in kg)	750	590

*Gewicht in kg inkl. Greifer, Gelenk, Drehgelenk.

Das BIGAB Z-Krantsortiment bietet Krane mit einer Reichweite von 6,6 bis 8 m. Im Fahrmodus wird der Kran in eine Parkposition vor dem Turm gefaltet und der Anhänger kann ohne Störung des Krans verwendet werden.

Optionen

Greiferschaufeln



Greifer



Funkgesteuert



Z-KRAN

10-14 ✓

14-17 ✓

15-19 ✓

17-20 ✓

B12 ✓

B20 ✓

BIGAB®

KIPP-HÄNGER

BT-8

BT-10



Standardausstattung

Zugdechsel – verstellbar

Mechanischer Stützfuß

Hinterer Unterfahrerschutz

Rücklichter – LED

Kombi-Tür

Verstellbares Fahrwerk

Optionen

Hydraulic tailgate



Kombi-Heckklappe



Mechanisch hebbare Heckklappe (nur für BT-8)



Der BIGAB Kipp-Hänger ist auf dem Markt einzigartig, dank seines einfach verstellbaren Fahrwerks, mit dem die Stützlast schnell und präzise eingestellt werden kann. Dieser Anhänger ist sowohl für Radbagger als auch für Traktoren geeignet und bietet eine unvergleichliche Vielseitigkeit für verschiedene Einsatzzwecke. Der Chassis des BIGAB Kipp-Hängers besteht aus hochfestem Stahl, während der Kippbrückenkörper aus verschleißfestem Stahl gefertigt ist – eine Kombination, die den Anhänger sowohl leicht als auch besonders robust macht. Der BT-8 hat bereits einen großen Erfolg auf dem Markt gefeiert, was zur Entwicklung des größeren BT-10 geführt hat. Der auffälligste Unterschied zwischen den beiden Modellen liegt in der größeren Ladefläche des BT-10, die im Vergleich zum BT-8 um 55 % mehr Volumen bietet. Darüber hinaus ist der BT-10 aus dickerem hochfestem Stahl gefertigt und mit größeren Reifen ausgestattet, was eine höhere Bodenfreiheit ermöglicht. Diese Eigenschaften führen zu einer noch besseren Langlebigkeit und Leistung, was den Mehrwert für den Endnutzer deutlich steigert. Die Kipp-Hänger sind in verschiedenen Varianten erhältlich – von 8 Tonnen bis 10 Tonnen – mit einer Ladekapazität zwischen 4 und 6,2 m³, sodass für jede Anwendung die passende Lösung gefunden werden kann.



Optionen

Lenkdeichsel

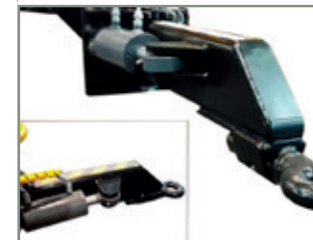

Seitenlichter



Rückwandverlängerung



Reifenoptionen



	BT-8	BT-10
Reifengröße	400/60-15,5	500/50-17
Notwendige Hydraulik an der Zugmaschine:	1 Anschluss	1 Anschluss
Chassisgewicht: Standardausstattung (in kg)	1 815	2 550
Ladekapazität (in m ³)	4	6,2
Max. Nutzlast (in kg)	8 000	10 000
Gesamtgewicht mit Last (in kg)	9 815	12 500
Kippwinkel (in °)	60	60
Innenmaße der Ladefläche (in mm)	3 670x2 200x500	4 090x2 205x685

Skizze – nicht maßstabsgetreu.

BT-8

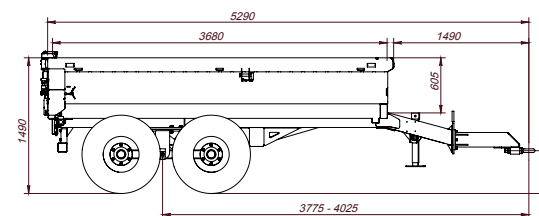

BT-10

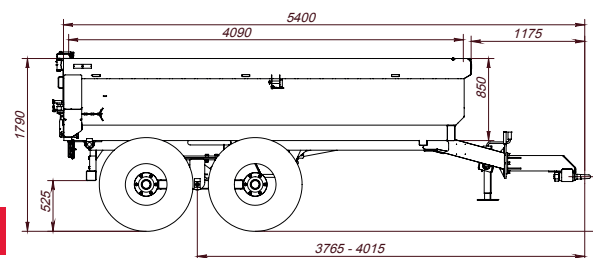

Die Fotos zu den Optionen dienen er Veranschaulichung.

Ausstattung

ZUGDEICHSEL



Es sind verschiedene Zugdeichsellösungen für unterschiedliche kundenspezifische und gesetzliche Anforderungen erhältlich.

BREMSENAUSSTATTUNG



BIGAB bietet verschiedene Bremsstypen, die für unterschiedliche Zugfahrzeuge geeignet sind. Wir können hydraulische Bremsen, Druckluftbremsen (positives/Tristop-System) und eine Kombination daraus bereitstellen.

ZUGMAUL



BIGAB bietet eine Reihe von Zuganordnungen für die Front- und Heckmontage, die alle auf kundenspezifische Bedürfnisse zugeschnitten sind.

HYDRAULISCHE STEUERUNG KIPPEN/AUF-/ABSETZEN

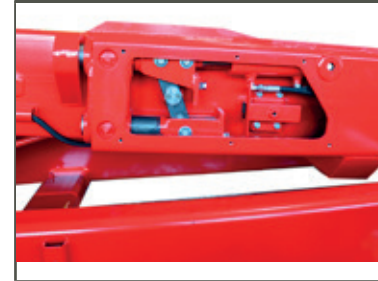

Wir bieten eine hydraulische Steuerung für Kipp-, Auf- und Absetzvorgänge auch für die Modelle an, die nicht standardmäßig damit ausgestattet sind. Dies stellt eine Alternative für Benutzer dar, die Kipp-, Auf- und Absetzvorgänge vom Fahrerhaus aus steuern möchten.

STÜTZFUSS



Es sind drei Stützfußtypen erhältlich. Eine Grundlösung setzt sich aus Folgendem zusammen: einem starren Fuß, der über mehrere Stecklöcher zur Höhenverstellung für die Verwendung bei Zugfahrzeugen mit Hubdeichsel verfügt, einem hydraulischen Fuß, der über einen einfach wirkenden hydraulischen Anschluss betrieben wird, und einem durch eine Kurbel verstellbaren Fuß, wenn die Höhe zur Abstimmung auf das Zugfahrzeug angepasst werden muss.

CONTAINERSICHERUNG



BIGAB bietet mechanische Containersicherungen als Standardausstattung, kann jedoch auch hydraulische Sicherungen bereitstellen, um die Kippbrücke an dem Rahmen zu verriegeln. Eine hydraulische Containersicherung wird im Foto gezeigt.

RÜCKLICHTER



Produkte von BIGAB verfügen über die Beleuchtung, die im jeweiligen Land als Standardausstattung gesetzlich vorgeschrieben ist. Wenn es die Vorschriften zulassen, können zusätzliche Rücklichter, Kennzeichenbeleuchtung sowie ein Rückfahralarm angebracht werden.

AUSWAHL AN ELEKTRISCHEN VENTILEN



Um die Anzahl an Schläuchen an dem Zugfahrzeug zu verringern, bietet BIGAB eine Reihe von elektrischen Steuerventilen im Fahrerhaus, zusammen mit der Lastenerfassung.

WERKZEUGKASTEN



Werkzeugkasten ist in Kunststoff oder Edelstahl erhältlich, beide Varianten sind mit Schlüssel abschließbar.

KOTFLÜGEL



Wenn Sie Ihren Anhänger mit Teilkotflügeln oder Kotflügeln ausstatten möchten, haben wir verschiedene Modelle, aus denen Sie je nach Anhängervariante und Rädern wählen können. Mit Schmutzfängern sinkt der Verschmutzungsgrad Ihres Fahrzeugs, besonders wenn Sie ohne eine Kippbrücke fahren, da die Kippbrücke selbst Schmutz abfängt.

RAHMENSTEUERUNG

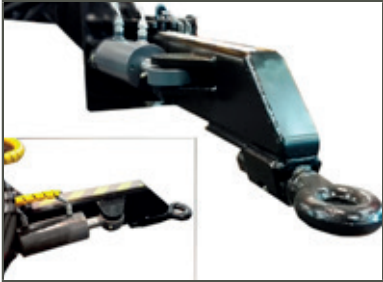

Der BIGAB kann mit einer Deichsellenkung ausgestattet werden. Sehr praktisch bei dem Wenden in engem Raum. Die Deichsellenkung erleichtert zudem das Heranfahren an eine Kippbrücke im Rückwärtsgang.

SEITENLICHT



Es sind verschiedene Seitenlichtoptionen für unterschiedliche kundenspezifische und gesetzliche Anforderungen erhältlich.

ZWANGSLENKACHSEN



Der BIGAB kann auch mit Zwangslenkachsen mit Hydraulikzylindern ausgestattet werden, welche die Bewegungen des Traktors automatisch erkennen. Besonders dann von Vorteil, wenn eine genaue Steuerung des Anhängers notwendig ist. Für diese Ausstattung ist eine entsprechend angepasste Zugmaschine notwendig.

FEDERUNGSOPTIONEN



BIGAB Anhänger können mit einem gefederten Fahrwerk ausgestattet werden, um den Komfort beim Fahren auf unebenen Oberflächen, insbesondere bei hohen Geschwindigkeiten, zu erhöhen, was sowohl Vorteile für den Fahrer als auch für die Maschine hat. Es ist außerdem eine lange Federung mit größeren Raddurchmessern erhältlich.

HYDRAULISCHER ANSCHLUSS AM HAKENARM



Ein nützliches Ausstattungsdetail für Kippbrücken mit hydraulischer Heckklappe, wenn die Klappe bei vom Anhänger abgeladener Kippbrücke angesteuert werden soll. Die Schläuche werden mit der Ladefläche auf den Boden abgesenkt, so dass Sie z. B. mit einem Minibagger einfahren, die Klappe schließen und die Kippbrücke wieder beladen können.

GEFEDERTE ZUGDEICHSEL



Unser Angebot umfasst auch eine gefederte Zugdeichsel, die Ihnen beim Fahren einen höheren Komfort bietet. Hierbei erhöht sich der Fahrkomfort durch das Dämpfen von Stößen von dem Anhänger. Bei BIGAB 22–27 ist dies als Standardausstattung eingeschlossen, eine gefederte Zugdeichsel ist optional für die meisten Modelle erhältlich.

GELENKTE AXSEN



Nachlauf- oder Zwangslenkachse können an gefederten BIGAB Einheiten angebracht werden. Dadurch wird sowohl die Abnutzung der Reifen vermindert als auch der Boden geschont. Außerdem wird die nötige Zugkraft geringer.

HINTERER UNTERFAHRSCHTZ



Für die Straßensicherheit bieten wir einen mechanisch und hydraulisch verstellbaren sowie festen hinteren Unterfahrschutz.

BIGAB®

HAKENLIFT-SYSTEM

Kippbrücken

BIGAB bietet ein breites Sortiment an Kippbrücken für den Arbeitsalltag in Größen von 4,1 m bis 6 m. Unser Bestseller ist der Hardox-Container HSS, ein strapazierfähiger Container für harte und anspruchsvolle Arbeit. Sie besteht vollständig aus hochfestem Stahl, was die Mulde widerstandsfähiger und verschleißfester macht. Diese Kippbrücke verfügt über eine Kombi-Tür mit hydraulischer Heckklappe.

BIGAB 7-10, 8-12, 10-14, 14-17, B12					
	Teil-Nr.	Bezeichnung	Außenabmessungen	Innenabmessungen	Gewicht in kg
Kippbrücken mit Kombi-Türen	700230	Kippbrücken mit Kombi-Türen	4 150 x 2 550 x 700, B=6, S=4	4 030 x 2 420 x 695	1 400
	700233	Kippbrücken mit Kombi-Türen	4 150 x 2 300 x 500, B=6, S=4	4 030 x 2 180 x 495	1 200
	700233-1	Kippbrücken-Kombi-Türen, Sonderzubehör	4 150 x 2 300 x 700, B=6, S=4	4 030 x 2 180 x 695	1 300
	700237*	Kippbrücken mit Kombi-Türen	4 600 x 2 550 x 500, B=6, S=4	4 480 x 2 420 x 495	1 550
	700237-1*	Kippbrücken-Kombi-Türen, Sonderzubehör	4 600 x 2 550 x 700, B=6, S=4	4 480 x 2 420 x 695	1 650
Kippbrücken mit hydraulischer Heckklappe	700231-HSS	Kippbrücken mit Hydr.- Heckklappe	4 150 x 2 550 x 700, B=6, S=4	4 030 x 2 420 x 695	1 500
	700232	Kippbrücken mit Hydr.- Heckklappe	4 150 x 2 300 x 500, B=6, S=4	4 030 x 2 180 x 495	1 300
	700232-1	Kippbrücken-Hydr.- Heckklappe, Sonderzubehör	4 150 x 2 300 x 700 B=6, S=4	4 030 x 2 180 x 695	1 400
Kippbrücken mit 2 seitlichen Hängeklappen	700234	Kippbrücken mit seitlichen Hängeklappen	4 150 x 2 300 x 1 400	4 030 x 2 180 x 1 395	1 300
	700238*	Kippbrücken mit seitlichen Hängeklappen	4 600 x 2 500 x 1 400, B=4, S=3	4 480 x 2 370 x 1 395	1 560
	700239*	Kippbrücken mit seitlichen Hängeklappen	4 600 x 2 500 x 2 000, B=4, S=3	4 480 x 2 370 x 1 995	1 800
Container-/Flachbett-Holzplatten an der Unterseite	700236*	Containerschutz aus Holz, Holzplatten an der Unterseite	Keine Seiten 4 600 x 2 550, B = 6.		1 700
Einseitenkipper	700235	Kippbrücken mit ausklappbaren Seiten und Heckklappe	4 500 x 2 450 x 460, B=4, S=3	4 380 x 2 320 x 455	1 640
	700235-1	Kippbrücken mit ausklappbaren Seiten, Sonderzubehör	4 500 x 2 450x (2*460), B=4, S=3	4 380 x 2 320 x 910	1 790
Tragrahmen	700244	Tragrahmen	L = 4 500	4 500 x 1 060 x 1 450	330

BIGAB 15-19, 17-20, B20					
	Teil-Nr.	Bezeichnung	Außenabmessungen	Innenabmessungen	Gewicht in kg
Kippbrücken mit Kombi-Türen	700240	Kippbrücken mit Kombi-Türen	5 500 x 2 500 x 700, B=6, S=4	5 380 x 2 370 x 695	2 000
	700243	Kippbrücken mit Kombi-Türen	6 000 x 2 550 x 1 000, B=6, S=4	5 880 x 2 420 x 995	2 300
Kippbrücken mit hydraulischer Heckklappe	700241	Kippbrücken mit Hydr.- Heckklappe	5 500 x 2 500 x 700, B=8, S=6	5 380 x 2 370 x 695	2 550
	700242	Kippbrücken mit Hydr.- Heckklappe	6 000 x 2 550 x 800, B=8, S=6	5 880 x 2 420 x 795	2 760
Tragrahmen	700245	Tragrahmen	L = 6 000	6 000 x 1 060 x 1 450	660



Kippbrücke mit Kombi-Tür



Kippbrücke mit hydraulischer Heckklappe



Kippbrücke mit 2 seitlichen Hängeklappen



Einseitenkipper



Lasttragrahmen 4,5-6,0 m



Flachbett

Reifen

Teil Nummer	Bezeichnung	7-10 8-12	10-14 14-17	15-19	17-20	B12	B20	BT-8 Kipp- hänger	BT-10 Kipp- hänger	Reifen- typ
916513	Reifen 385/65R-22,5 10B/0			OPTION	OPTION		OPTION			A
916515	Reifen 400/60-15,5 B6/-15	STANDARD						STANDARD		A
9165258	Reifen 435/50R-19,5 8B/0		OPTION			OPTION				D
916527	Reifen 445/65R-22,5 10B/0			OPTION	OPTION		OPTION			D
916528	Reifen 19/45-17 6B/-70	OPTION						OPTION		A
916529	Reifen 500/50-17 8B/0		STANDARD			OPTION				A
916530	Reifen 500/50R-17 8B/0		OPTION			OPTION				A
916535-35	Reifen 500/50-17 TL 18PR 6B/-35								STANDARD	A
916571L	Reifen 500/45R-22,5 BKT Ridemax					OPTION				B
916540L&R	Reifen 500/60-22,5 10B/-15			STANDARD						B
W20	Reifen 560/45R-22,5 BKT Ridemax					OPTION				B
916563L&R	Reifen 560/60-22,5 10B/0 CntKing				OPTION		OPTION			C
916566L&R	Reifen 560/60-22,5 10B/-50 CntKing			OPTION						C
916566L-1&R-1	Reifen 560/60R-22,5 10B/-50 BKT			OPTION						C
916563L-1&R-1	Reifen 560/60R-22,5 10B/-15 BKT				OPTION		OPTION			C
916546L&R	Reifen 600/50R-22,5 TL 10B/0 NOKIA				OPTION					B
916545L&R	Reifen 600/50R-22,5 TL 10B/-70 NOKIA			OPTION			OPTION			B
916545L-1&R-1	Reifen 600/50-22,5 TL 10B/-70 BKT			OPTION						B
916546L-1&R-1	Reifen 600/50-22,5 TL 10B/0 BKT				STANDARD					B
916548L&R	Reifen 650/50R-22,5 TL 10B/-70 CntKing									C

Reifentyp



A



B



C



D

Die Bilder sind nur Beispiele.

Technische Daten

	7-10	8-12	10-14	14-17	15-19	17-20	B12	B20
Empfohlene Reifengröße	400/60-15,5	400/60-15,5	500/50-17	500/50-17	500/60-22,5	600/50-22,5	550/50-R17	550/60-R22,5
Gesamtbreite (mm) mit Standard Ausstattung*	2 100	2 100	2 300	2 400	2 450	2 630	Abhängig von Fahrwerk und Rädern	Abhängig von Fahrwerk und Rädern
Gesamtlänge (mm) mit Standard Zugdeichsel	5 700	5 700	5 700	5 700	7 300	7 300	5 850	7 770
Gesamtgewicht (in kg)	Ausstattungsabhängig							
Chassisgewicht: Standardausstattung (in kg)	2 000	2 200	2 300	2 900	4 100	4 500	2 800	4 520
Max. Hakenlast (in kg)**	7 000	8 000	10 000	14 000	16 000	17 000	12 000	20 500
Max. Kipplast (in kg)**	8 000	10 000	12 000	14 000	16 000	17 000	13 000, 57 Grad (60 Grad mit hydr. Deichsel)	20 500
Notwendige Hydraulik an der Zugmaschine:	2 doppelt wirkende	2 doppelt wirkende	2 doppelt wirkende	1 doppelt wirkende	3 doppelt wirkende	1 doppelt wirkende	3 doppelwirkende (Standard Ausrüstung)	3 doppelt wirkende.
Ölmenge: Verfügbare Mindestölmenge, volles System (L)	6	8	8	10	18	19	10	23
Max. Arbeitsdruck (in MPa)**	17	17	22	22	21	22	20	21
Kippwinkel (in °)	48	48	48	48	51	51	57 (60****)	55-(58****)
Ladeflächenlänge (in mm)	4 150-4 600	4 150-4 600	4 150-4 600	4 150-4 600	5 500-6 000	5 500-6 500	4 150-5100/4 600	5 000-6 500
Standardhöchst geschwindigkeit (in km/h)***	Höchstgeschwindigkeit abhängig von Spezifikationen.							

Weitere Informationen über technische Daten finden Sie hier www.forsmw.de

*Achtung! Größen können bei veränderter Ausstattung/Spezifikation variieren
 ** Maximallast des Hakenliftsystems bei angegebener Kippung.
 *** Geschwindigkeitsbegrenzung abhängig von örtlicher Gesetzgebung.
 **** Mit hängender Deichsel

Die Zahlen können auf die nächste ganze Zahl gerundet werden.
 Gewichte, Abmessungen und technische Daten sind hier in normaler Ausstattung angegeben. Sonderausstattung für andere Länder muss selbst berücksichtigt werden.
 Die Übernahme nationaler, regionaler oder lokaler Anforderungen, die über die CE-Zulassung oder eine gleichwertige Zulassung hinausgehen, liegt nicht in der Verantwortung des Herstellers.
 Änderungen ohne Vorankündigung vorbehalten.



www.forsmw.de



NOTIZEN

BIGAB®

HAKENLIFT-SYSTEM

Händler

www.cs-reklam.com
DE-25-04



Joachim Schill - bildtaylor.se